

E-XMS/IntelliSightを利用したネットワーク品質管理例

Monitoring Points: **MBB**

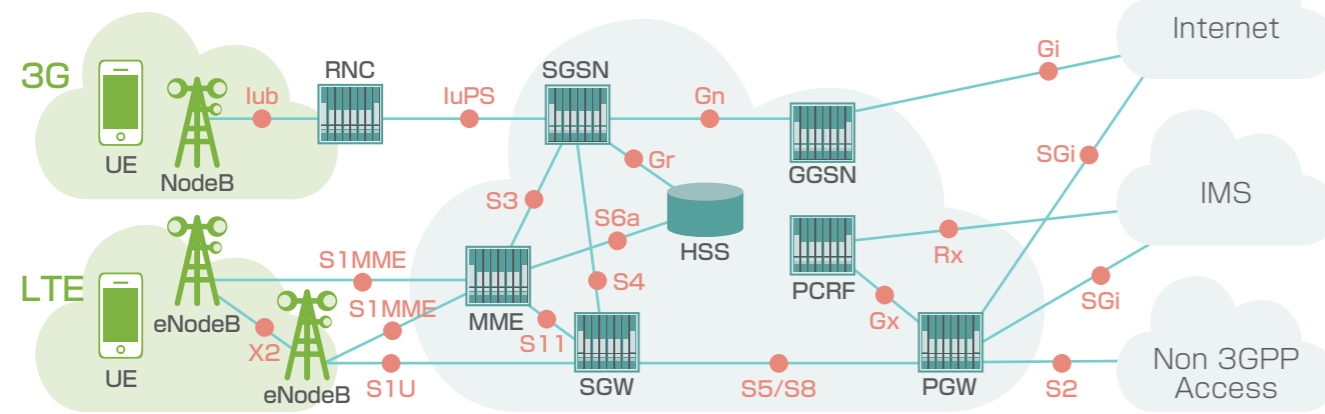

Monitoring Points: **Voice + LTE**

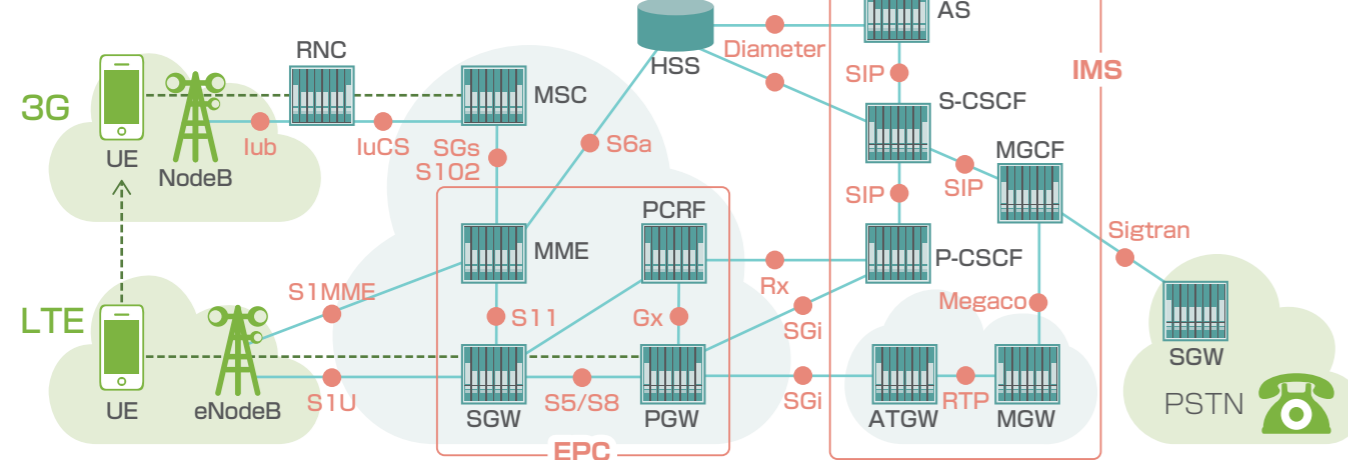

サポートテクノロジーおよびプロトコル

LTE	S1-MME, S1-U, X2, S2, S3, S4, S5/S8, S6a, S11, S13, SGi, Sgs, S102
IMS/VoLTE	Cx, Sh, Mb, Mg, Mh, Mi, Mj, Mn, Mr, Mw, Rx
GSM/UMTS	Iub(IP), IuPS, IuCS, Gb, A, MAP, Gr, Gs, Gn, Gp, Gi, Gx, Rx, 3GDT, Mc, Nb, Nc
CDMA	A10/A11, A12, P-H, Pi, P1, IS-41
VoIP/IMS	BICC, COPS, Diameter, DNS, ENUM, H.323, H.248(Megaco), IPV6, MGCP, SIP, SIP-T, SIP-I, SIP MWI, RTSP, Sonus Diameter, Sonus MCS
SS7	BSAP, BSSAP, CAMEL, IS-41, IS-41 MWI, MAP, RANAP, INAP, ISUP, IUP, CAMEL, SIGTRAN-M2PA, M2UA, M3UA, SCTP and SUA and TCAP
User Services	DNS, Radius, HTTP, FTP, SMTP, POP3, IMAP, IM, P2P, VoD, IPTV, Adaptive Streaming, etc
Voice	DTMF, G.723, G.726, G.729, ILBC, RTP, RTCP-XR, T.38, Instantaneous Media Quality (IMQ), RTP capture and RTP playback, AMR, AMR-WB, EVRC, SPEEX, GSM(EFR, FR, HR), G.728

お問い合わせ

エンプレックス株式会社 所在地: 〒107-0052 東京都港区赤坂2-5-27 SKIビル3階 E-mail: SalesJapan@empirix.com
Tel: 03-5573-8321 URL: www.empirix.co.jp



*記載されている社名・製品名は米国および各国における各社の商標または登録商標です。
*記載されている内容及び仕様は、予告なしに変更されることがあります。

©2017 Empirix K.K.

カスタマー・エクスペリエンス・マネジメントソリューション

エンプレックス E-XMS/IntelliSight



E-XMS/IntelliSight

キャリアネットワークに関連する情報をさまざまな部署で共有可能

通信キャリアのQoE・QoSを1つのプラットフォームで徹底管理

エンピレックス E-XMS/IntelliSight

課題

カスタマー・エクスペリエンスへの不満が
他社乗り換えのきっかけになっている!?

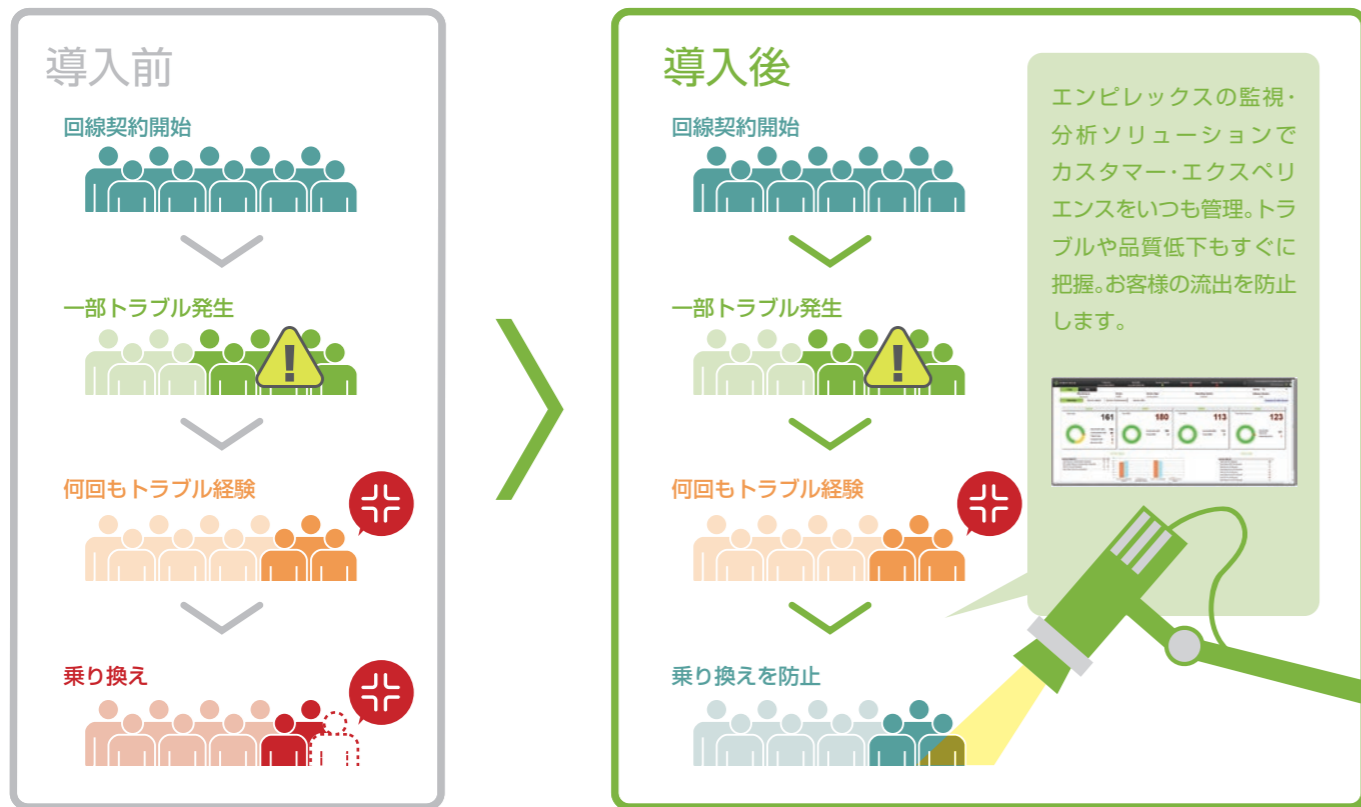

トラブルシューティングの活用例

E-XMS/IntelliSightを利用したソリューション例

E-XMSとIntelliSightを組み合わせることにより、E-XMSのトラブルシューティング機能をより強力なものにします。

- リアルタイムダッシュボードによる状態監視



ネットワークやサービスレベルのステータス管理が可能

- KPIによる状態確認



- xDRデータへのドリルダウン

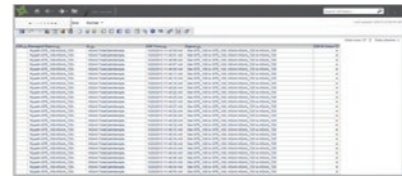

- ラダーシーケンスへのドリルダウン



多種多様なKPI/KQI値を作成

IntelliSight

xDR情報を収集

E-XMS

エンピレックスシステム・アーキテクチャ

シングルプラットフォームだから、いち早くキャッチしたトラブルの原因もすぐに把握。MTTRの削減につながります。

エンピレックス IntelliSight

シングルサブスクリバ アナリティクス

サービスへのアクセス状況を加入者ごとに確認



ネットワーク パフォーマンス

監視している全ノードパフォーマンスに関するレポートを簡単作成

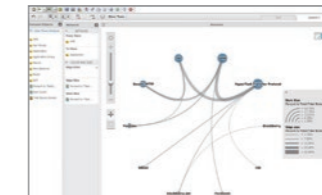

サブスクリバ インテリジェンス

加入者トラフィックのビッグデータを多次元分析



ダッシュボード機能

KPI/KQI を準リアルタイムに表示。アラーム・ステータスを常に管理



Data Mediation

各種データを変換・加工し、KPI/KQI の生成を実施

xDR情報を収集
エンピレックス E-XMS
(プロブシステム)/他社製品

シングルプラットフォームで、幅広いインターフェースのモニタリングを実現。さまざまな視点からの分析が可能。
サードベンダプロブを通してのデータ収集にも対応しています。

xDR,付加情報を収集
CRMなどの外部データベース

ネットワークトラフィックからだけではわからない情報、例えばユーザの登録情報や、基地局の位置情報などを外部データベースから取得できます。
これらをトラフィックデータと関連付けてより付加価値の高い分析が可能です。

分析結果を出力
サードパーティシステム

顧客管理やマーケティングツールに IntelliSight の分析結果を出力。ビッグデータ分析のデータとして使用するなど、さまざまな利用が可能です。

E-XMS/IntelliSight導入ユーザーの声

中部テレコミュニケーション株式会社(日本)

2日かかることもあったトラブルの原因究明も30分ほどで済むようになり、障害検知も迅速に。チェック体制が強化されました。充実した統計データを元に、中長期的な品質維持・向上の取り組みに活かしています。

インパクトテレコム(米国)

企業買収に伴い、キャリアグレードの監視ソリューションが必要に。エンピレックスのソリューションを導入したことで、ネットワークの状況が際限なく可視化され、プロアクティブ・リアクティブの両面から問題へ対処することができています。